

Sensore pedonale

SCHEMA TECNICA



Descrizione

Dispositivo di attivazione pedonale per rendere sicuri ed interattivi i sistemi di attraversamento pedonale Safety Cross, APL Smart e APL Solar Active.

CARATTERISTICHE ELETTRICHE

Alimentazione	12 Vdc (11 ÷ 13 Vdc)
Consumo medio	> 1.5 W
Segnalazione luminosa	Verde ON (alimentazione); Rosso ON (rilevazione); Rosso/verde lampeggianti (auto diagnostica)
Tecnologia di rilevazione	Infrarosso
Classe di isolamento	Classe III

CARATTERISTICHE MECCANICHE

Temperatura operativa	-20°C ÷ +65°C
Grado di protezione IP	IP54
Dimensioni	242 x 237 x 143 mm (staffe escluse)
Peso	0.5 Kg
Materiale	Alluminio
Fissaggio	60mm, 90mm o Band-it

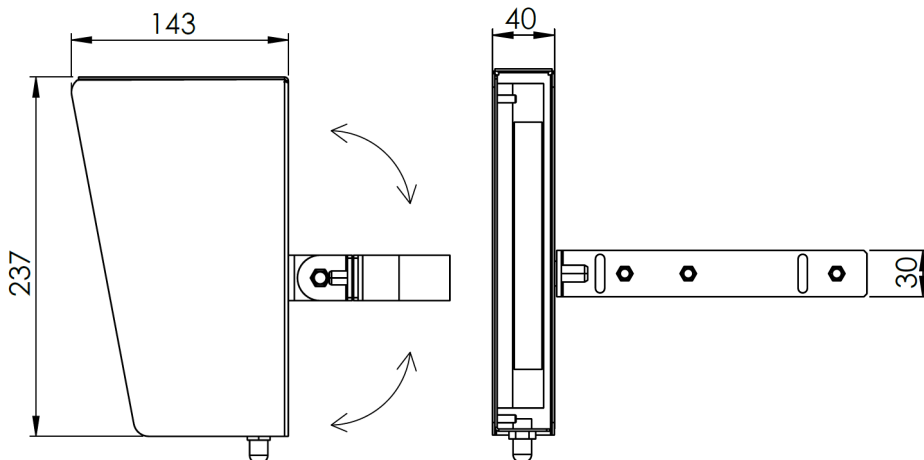
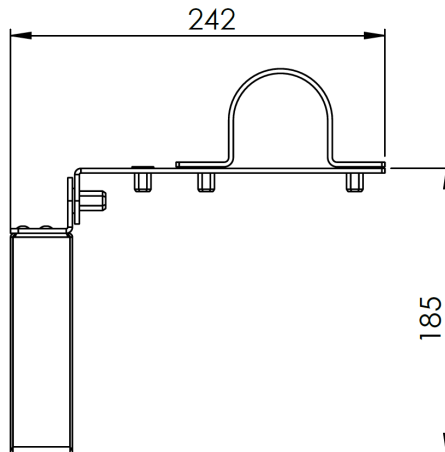

Rev. 3.0
06/03/2024

Approved TEC

Approved AQ