

Pulsante touch

SCHEDA TECNICA



Descrizione

Dispositivo di attivazione pedonale per rendere sicuri ed interattivi i sistemi di attraversamento pedonale Safety Cross, APL Smart e APL Solar Active.

CARATTERISTICHE ELETTRICHE

| | |
|-----------------------|----------------------|
| Alimentazione | 12 Vdc (11 ÷ 13 Vdc) |
| Consumo medio | 0.5 W |
| Segnalazione luminosa | LED scritta "Attiva" |
| Attivazione | Capacitiva |
| Classe di isolamento | Classe III |

CARATTERISTICHE MECCANICHE

| | |
|------------------------|---|
| Temperatura operativa | -10°C ÷ +55°C |
| Grado di protezione IP | IP55 |
| Dimensioni | 89 x 155 x 75 mm |
| Peso | 0.8 Kg |
| Materiale | Plastica |
| Fissaggio | Predisposizione per fissaggio Band-it o sedi per 2 viti |

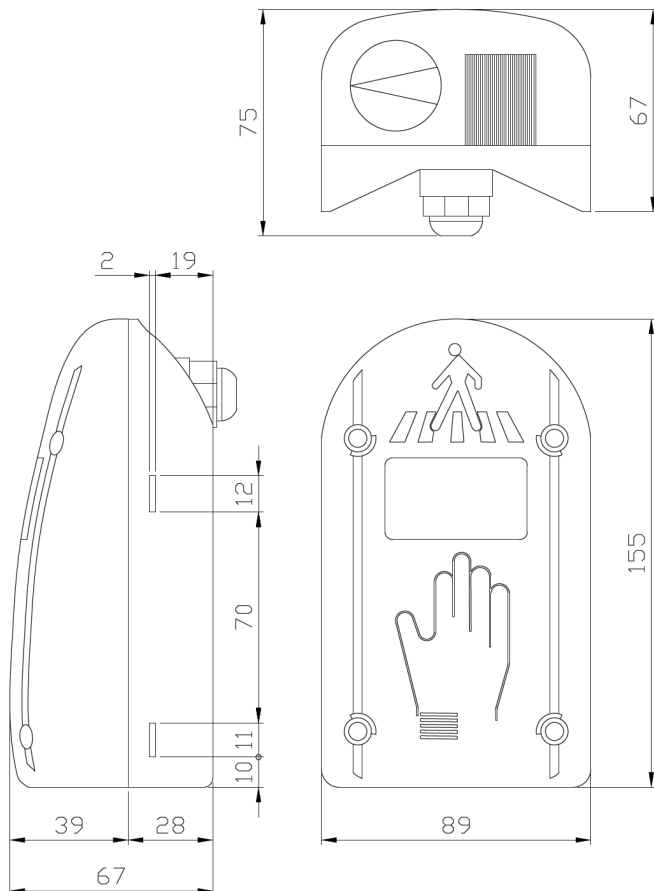

Rev. 3.1
06/03/2024

Approved TEC

Approved AQ