

# Pulsante meccanico

## SCHEMA TECNICA



### Descrizione

Dispositivo di attivazione pedonale per rendere sicuri ed interattivi i sistemi di attraversamento pedonale Safety Cross, APL Smart e APL Solar Active.

### CARATTERISTICHE ELETTRICHE

Alimentazione	12 Vdc (11 ÷ 13 Vdc)
Consumo medio	> 0.1 W
Segnalazione luminosa	LED di segnalazione rosso lampeggiante (segnala la presenza dell'alimentazione)
Attivazione	Meccanica
Classe di isolamento	Classe III

### CARATTERISTICHE MECCANICHE

Temperatura operativa	-10°C ÷ +55°C
Grado di protezione IP	IP54
Dimensioni	81 x 202 x 83 mm
Peso	0.4 Kg
Materiale	Plastica
Fissaggio	2 inserti per viti

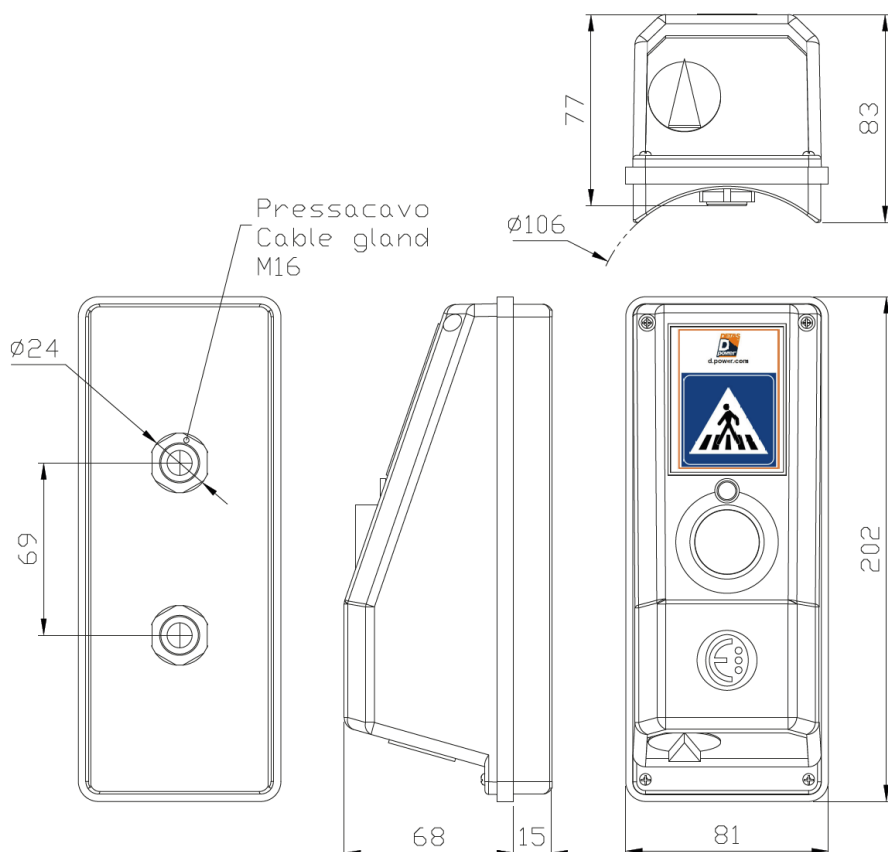

Rev. 3.0  
06/03/2023

Approved TEC

Approved AQ